

Sonja

Montagehandleiding

Montage handleiding

STAP 1

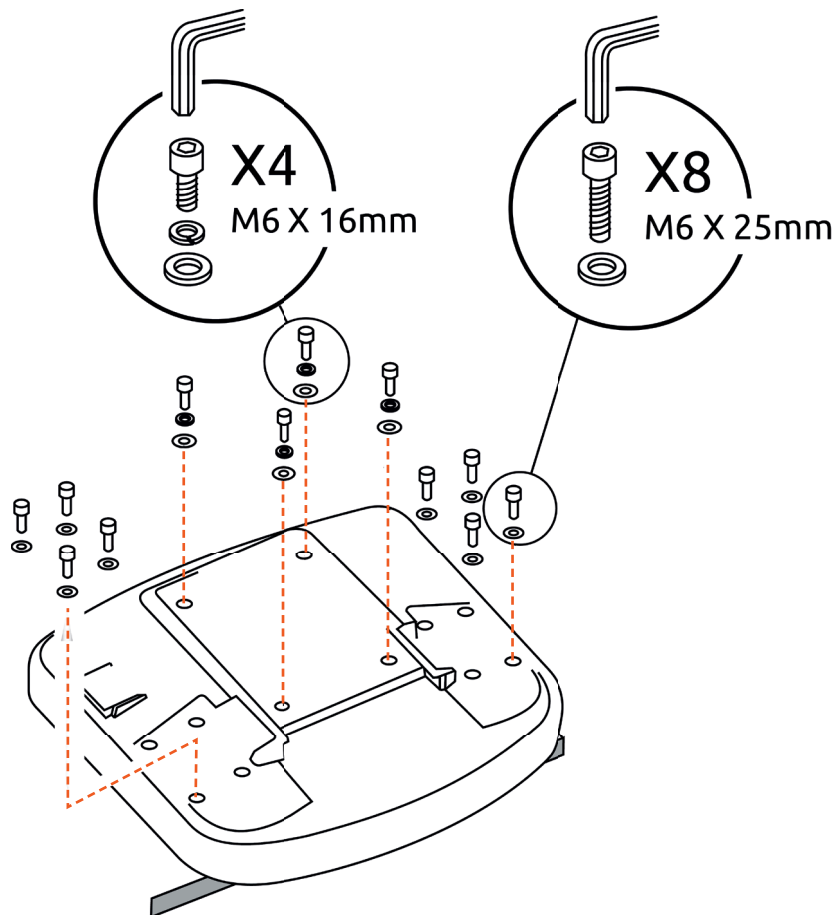

STAP 2

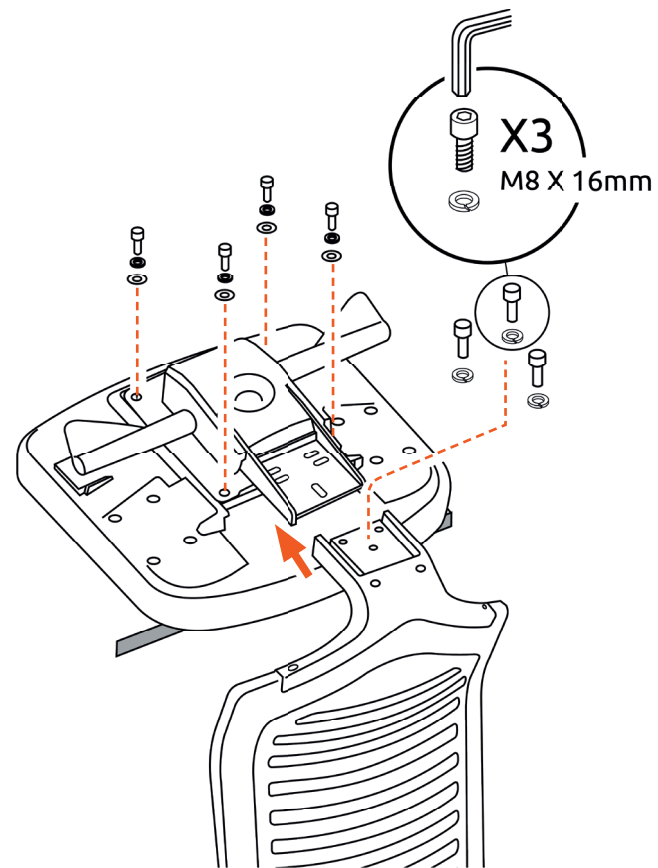

STAP 3

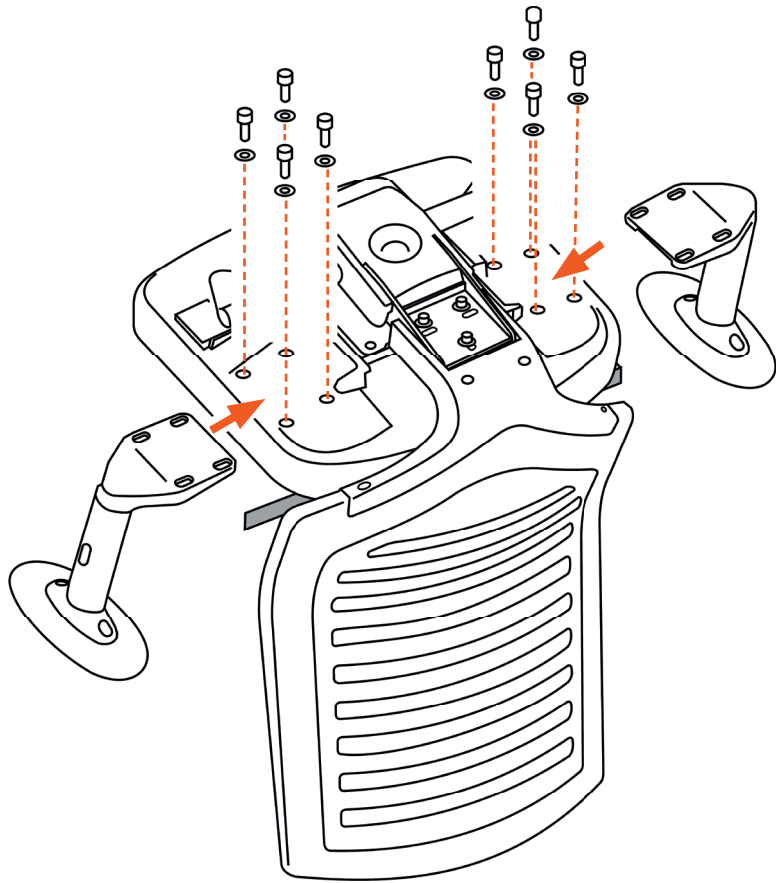

STAP 4

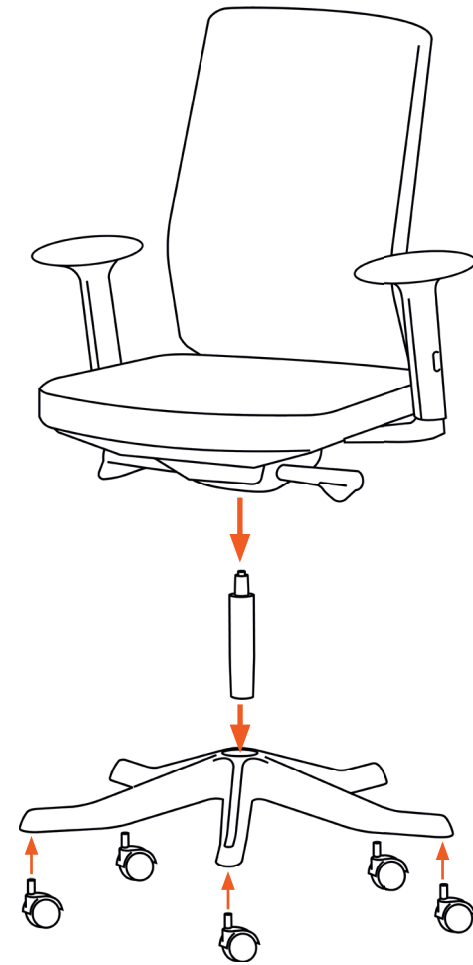

Gebruiksaanwijzing

- A Zithoogte verstellen**
Trek de hendel aan de rechterkant omhoog om de stoel te verhogen of te verlagen. Stel de hoogte zo in dat je voeten goed ondersteund worden op de vloer.
- B Meervoudige kantelvergrendeling**
Leun achterover naar de gewenste positie en duw de hendel omlaag om te vergrendelen. Trek de hendel omhoog om de kantelvergrendeling te ontgrendelen.
- C Kantelspanning bediening**
Druk op de knop en til de armleuning omhoog of omlaag. Stel de hoogte in zodat je ellebogen goed ondersteund worden om de spanning op je schouders te verminderen.

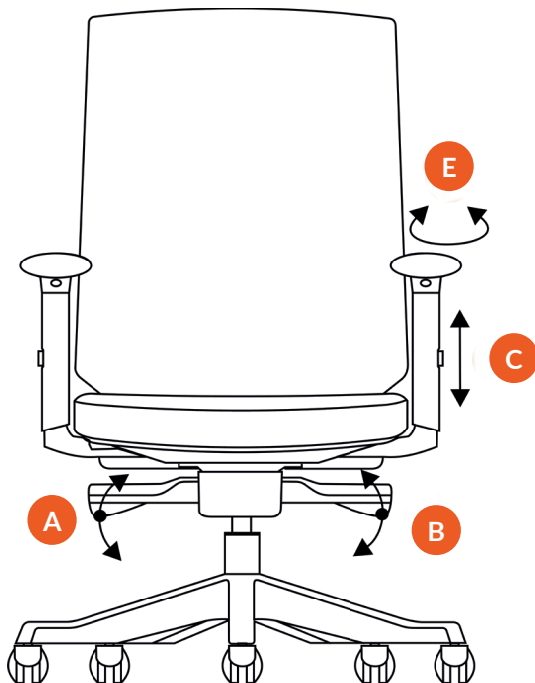

- D Hoogte armleuning**
Trek de hendel onder de rechterkant van de stoel omhoog om de armleuning naar voren of achteren te verstellen.
- E Breedte armleuning**
Pak de armsteunen vast en draai ze naar binnen of naar buiten om de elleboogsteun aan te passen. Een binnenwaartse positie is geschikt tijdens het gebruik van het toetsenbord, terwijl een buitenwaartse positie aanbevolen wordt tijdens het muizen.
- F Hoek armsteun**
Pak de armsteunen vast en duw ze naar voren of naar achteren om je armsteun aan te passen.

